

GOMITOLO NO. 11

FILATI

Modell 4

CARDIGAN



## CARDIGAN

**Storlek** 36/38 (40/42 - 44/46 - 48/50)

Talen för de större storlekarna står i parentes. Om bara ett tal är angivet, gäller detta för alla angivna storlekar.

**Material:** Lana Grossa-kvalitet „Gomitolo Lino“ (60 % bomull, 28 % viskos, 12 % lin, löplängd = ca 290 m/100 g): 4 (4 - 4 - 5) nystan = ca **400 (400 - 400 - 500) g** silvergrå/jeansblå/grå/blåviolett/petrol (**färg 2015**); rundsticka nr. 3, nr. 3,5 och nr. 6; strumpstickor nr. 3, nr. 3,5 och nr. 6; 1 tryckknapp.

**Cardiganen stickas i ett stycke uppifrån och ned.**

**Förklaringar:**

**Dubbel kant-m (över 2 m):** Början av varv: lyft avig kant-m med tråden framför m, 1 rm. Slutet av varv: lyft avig 1 m med tråden framför m, st kant-m rm.

**Resår:** st växelvis 1 rm, 1 am, avsluta med 1 rm. Alla följande varv: St alla st m som de visar.

**Avigvänd slätst:** St am i framåt-varv [räts], st rm i tillbaka-varv [avigs], och st varje 3. varv på stickor nr. 6. St alla m am runt, och st varje 3. omg på stickor nr. 6.

**Slätst:** St rm i framåt-varv [räts], st am i tillbaka-varv [avigs]

**Stickfasthet:** 22 m och 26 varv avigvänd slätst på stickor nr. 3,5 och 6 = 10 x 10 cm.

**Beskrivning:**

**Rundok:** Lägg stramt upp 133 (137 - 141 - 145) m på stickor nr. 3, och st i följande mönsterrördelning: dubbel kant-m [över 2 m], 129 (133 - 137 - 141) m i resår, dubbel kant-m [över 2 m]. Efter 2,5 cm från upplägningen, st vidare på stickor nr. 3,5 och 6 (som angivet i förklaringarna) i följande mönsterrördelning: dubbel kant-m [över 2 m], 6 m i resår som förut, 117 (121 - 125 - 129) m avigvänd slätst och öka 23 (24 - 25 - 26) m jämnt fördelat i 1. varv, st 6 m i resår som förut, dubbel kant-m [över 2 m] = 156 (161 - 166 - 171) m.

I följande 4. varv, = framåt-varv [räts], över m i avigvänd slätst, fördubbla varje 5. m 27 (28 - 29 - 30) ggr = 183 (189 - 195 - 201) m.

I följande 6. varv, över m i avigvänd slätst, fördubbla varje 6. m 27 (28 - 29 - 30) ggr = 210 (217 - 224 - 231) m.

I följande 6. varv, över m i avigvänd slätst, fördubbla varje 7. m 27 (28 - 29 - 30) ggr = 237 (245 - 253 - 261) m.

I följande 6. varv, över m i avigvänd slätst, fördubbla varje 8. m 27 (28 - 29 - 30) ggr = 264 (273 - 282 - 291) m.

I följande 6. varv, över m i avigvänd slätst, fördubbla varje 9. m 27 (28 - 29 - 30) ggr = 291 (301 - 311 - 321) m.

I följande 6. varv, över m i avigvänd slätst, fördubbla varje 10. m 27 (28 - 29 - 30) ggr = 318 (329 - 340 - 351) m.

I följande 6. varv, över m i avigvänd slätst, fördubbla varje 11. m 27 (28 - 29 - 30) ggr = 345 (357 - 369 - 381) m.

I följande 6. varv, över m i avigvänd slätst, fördubbla varje 12. m 27 (28 - 29 - 30) ggr = 372 (385 - 398 - 411) m.

St nu som följer till:

**Storlek 36/38:** Efter sista öknings-varv (framåt-varv/räts), st vidare över bakstycket.

**Storlek (40/42 - 44/46 - 48/50):** i följande 6. varv, över m i avigvänd slätst, fördubbla varje 13. m (27 - 29 - 30) ggr = (412 - 427 - 441) m.

**Storlek 40/42:** Efter sista öknings-varv (framåt-varv/räts), st vidare över bakstycket.

**Storlek (44/46 - 48/50):** i följande 6. varv, över m i avigvänd slätst, fördubbla varje (16. m 25 ggr - 14. m 30 ggr) = (452 - 471) m.

**Storlek 44/46:** Efter sista öknings-varv (framåt-varv/räts) st vidare över bakstycket.

**Storlek 48/50:** i följande 6. varv, över m i avigvänd slätst, fördubbla varje 21. m (21) ggr = (492) m.

**Storlek 48/50:** Efter sista öknings-varv (framåt-varv/räts) st vidare över bakstycket.

**Bakstycke:** Fördela nu de 372 (412 - 452 - 492) m som följer: vä framstycke 64 (69 - 74 - 79) m, vä ärm 66 (76 - 86 - 96) m, bakstycke 112 (122 - 132 - 142) m, hö ärm 66 (76 - 86 - 96) m, hö framstycke 64 (69 - 74 - 79) m. St 8 varv avigvänd slätst över de mittersta 112 (122 - 132 - 142) m, börja med ett tillbaka-varv [avigs] och öka 1 m i slutet av varje varv genom att sticka 1 rm och 1 am i sista m = 120 (130 - 140 - 150) m, st in de ökade m i avigvänd slätst.

**Bak- och framstycke:** Direkt efter sista framåt-varv [räts], markera på bakstycket övergången till framstycket och lägg upp 4 nya m, låt de följande 66 (76 - 86 - 96) m vila till ärm och st över framstyckets följande 64 (69 - 74 - 79) m, vänd och st i slutet av varv över bakstycket, låt följande 66 (76 - 86 - 96) m till andra ärmen, markera övergången till framstycket och lägg upp 4 nya m, dann de följande 64 (69 - 74 - 79) m des framstyckes str. Weiter st därefter fram och tillbaka över alla 256 (276 - 296 - 316) m enl mönstret. Efter 42 (44 - 46 - 48) cm från halskanten - mätt vid framstycket - st ytterligare 3,5 cm i resår på stickor nr. 3 mellan varje dubbel kant-m, och minska 1 m i 1. varv = 255 (275 - 295 - 315) m. Maska därefter av alla m.

**Ärmar:** St nu 8 varv avigvänd slätst på stickor nr. 3,5 och 6 över de vilande 66 (76 - 86 - 96) m till varje ärm, och plocka samtidigt upp 1 m i var sida i varje framåt-varv [räts] i var sida från de 4 nya m på bak- och framstycket = 74 (84 - 94 - 104) m. St därefter vidare runt i avigvänd slätst, markera övergången till omg, och st ihop avig 2 m 13 ggr i varje 8. omg framför och efter markeringen = 48 (58 - 68 - 78) m - byt till strumpstickor när nödvändigt. Efter 64 cm från halskanten, st ytterligare 4 cm på stickor nr. 3 i resår, och minska 0 (6 - 12 - 18) m jämnt fördelat i 1. omg = 48 (52 - 56 - 60) m. Maska därefter löst av alla m.

**Montering:** Fäst alla trådar, och sy eventuellt ihop små hål vid övergången till rundoket. Sy fast tryckknappen på framstyckenas övre kants hörn.

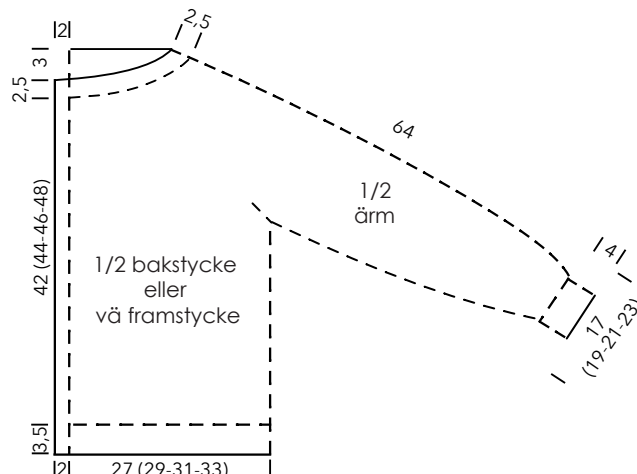

## CARDIGAN

## STICKPROV

Gör en provlapp för att kontrollera stick-/virk-fastheten! Provlappen bör vara 12 x 12 cm i samma mönster som den utvalda modellen. Lägg prov-lappen lätt sträckt på en plan yta och räkna med hjälp av ett måttband ut hur många maskor krävs för att få 10 cm på bredden, och hur många varv går åt till 10 cm på höjden. Blir antalet maskor och varv för få i jämförelse med Beskrivningen: arbeta tätare eller gå ner i stickoras/nålarnas grovlek ( $\frac{1}{2}$  till 1 grovhet). Blir antalet maskor och varv för många: arbeta lösare eller använd grövre stickor /nålar. Kom ihåg: alla arbetar olika. Därför är den angivna fastheten på garnnystanen bara en hänvisning. Dessutom är dessa mått beräknade på slätstickning. För ett perfekt arbete så bör man arbeta sin provlapp i det önskade mönstret - så att modellen inte bara ser bra ut utan också passar!

## FÖRKORTNINGAR

**hö** = höger · **vä** = vänster · **m** = maska/maskor · **v** = varv · **ggr** = gånger · **tills.** = tillsammans · **st** = sticka · **rm** = rät maska/maskor · **am** = avig maska/maskor · **vr** = vriden · **vrm** = vriden maska/maskor · **kantm** = kantmaska · **patent-m** = patent-maska · **slätst** = slätstickning · **rätst** = rätstickning · **ribbst** = resår/ribbstickning · **omsl** = omslag/kast · **öhpt** = överdragshoptagning · **döhpt** = dubbel överdragshoptagning · **luftm** = luftmaska · **vlm** = vändluftmaska · **st** = stolpe · **hst** = halvstolpe · **dst** = dubbel stolpe · **sm** = smygmaska · **fm** = fastmaska · **puffm** = puffmaska