

RAGLAN-GENSER · COSY SOCKS

Modell 1 – Cosy Socks 2



Størrelser 56/62, 68/74, 80/86, 92/98
Opplysningene om størrelse 68/74, 80/86 og 92/98 står i parentes. Er bare ett tall oppgitt, gjelder det for alle størrelser.

Material: Lana Grossa **Cosy Socks** (70% ren ull (merino), 30% polyamid, LL = 400 m/100 g): **100 (100/100/200) g** salviegrønn (nr. 6) og **100 g** fuksia (nr. 16)

Pinner: Rundpinne 3 mm, 40–60 cm lang, og strømpepinner 3 mm (eller en 80–100 cm lang rundpinne 3 mm, om du benytter teknikken magic loop)

Tilbehør: 4 maskemarkører

Glattstrikk: Strikkes det rundt, strikkes alle m r.

Vrangbord: Strikk vekselvis 2 r, 2 vr. På de neste omg strikkes m som de vises.

Striper bol: * 3 omg fuksia, 6 omg salviegrønn, gjenta fra * og fortsett med ensfarget salviegrønn som forklart i oppskriften.

Strikkefasthet: Glattstrikk på pinne 3 mm: 26 m og 34 omg = 10 cm x 10 cm.

NB: Genseren med raglan strikkes sømløst ovenfra og ned.

Strikk bærestykket med raglan, begynn med halskanten: Legg svært løst opp 72 (80/84/ 92) m med salviegrønn på strømpepinner 3 mm, fordel m

jevnt på 3 strømpepinner og strikk rundt. Sett et merke der omg begynner og strikk 2 cm vrangbord. Strikk deretter 1 omg vr og øk 2 (0/0/2) m jevnt fordelt = 74 (80/84/94) m. NB: Bytt til rundpinne, eller lengre rundpinne, eller strikk med teknikken magic loop. Fortsett i glattstrikk med striper, men plasser MM på 1. omg etter 8 (9/9/10) m (høyre erme), 29 (31/33/37) m (forstykket) og 8 (9/9/10) m (venstre erme). Hver av de 4 MM er plassert FØR en raglan-m.

På neste omg og så på hver 2. omg økes 1 m mot høyre før hver raglan-m og 1 m mot venstre etter hver raglan-m: Strikk frem til MM, plukk opp tråden mellom m bakfra med venstre pinne og strikk den r, flytt MM, strikk raglan-m r, plukk opp tråden mellom m forfra med venstre pinne og strikk den vridt r = 8 økt på omg. Øk til raglan totalt 16x (18x/19x/21x), samtidig som det strikkes striper = 202 (224/236/262) m (= 60 (66/70/78) m + 1 raglan-m på for- og bakstykket og 39 (44/46/51) m + 1 raglan-m på hvert erme. NB: Stripene avslutter med en siste fullstendige stripe i fuksia (= 4 omg) på bærestykket med raglan. Strikk videre ensfarget med salviegrønn.

Legg m til ermene til side og strikk bolen rundt: Legg alle 4 raglan-m til side sammen med erme-m og legg opp 3 m i hver side til ermehull mellom de 60 (66/70/78) m på for- og bakstykket = 126 (138/146/162) m. Strikk bolen rundt i glattstrikk med salviegrønn. Strikk til bolen måler 10,5 (11,5/12,5/13,5) cm og strikk 3 omg med fuksia og deretter 6 omg med salviegrønn, men fell 2 m jevnt fordelt på siste omg = 124 (136/144/160) m. Strikk 2 cm vrangbord, og fell løst av.

Erme (2x): Fordel de 41 (46/48/53) m i den ene siden jevnt på 4 pinner (eller på en lang rundpinne). Strikk opp 3 m med salviegrønn fra de nye m i ermehullet og plasser en MM etter 2. m, omg begynner her = 44 (49/51/56) m. Strikk rundt i glattstrikk med salviegrønn. Fell 1 m på hver side av MM 4x på hver 8. omg (5x

RAGLAN-GENSER · COSY SOCKS



Modell 1 – Cosy Socks 2

på hver 8. omg / 5x på hver 10. omg / 6x vekselvis på hver 8. og 10. omg): Strikk r frem til 3 m før MM, 1 overtrekksfelling (= ta 1 m r løs av, strikk 1 r, løft den løse m over en strikkede), 1 r, flytt MM, 2 r sammen = 36 (39/41/44)

m. Samtidig når ermet måler 10,5 (12,5/14,5/16,5) cm, strikk 3 omg med fukcia, og deretter 6 omg med salviegrønn, fell 0 (3/1/0) m på siste omg = 36 (36/40/44) m. Strikk til ermet måler 13 (15/17/19) cm fra ermehullet. Strikk 5

(5/6/6) cm vrangbord og fell løst av. Strikk det andre erme på samme måte.

Montering: Brett opp vrangbordene på ermene.

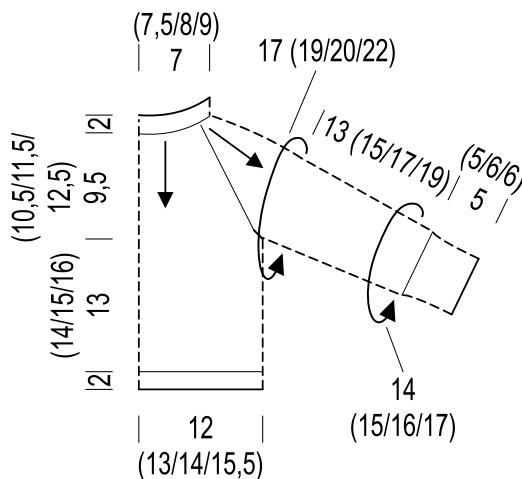

Strikkeprøve

Strikk alltid en prøvelapp! Strikk en prøve som måler ca. 12 x 12 cm i samme mønster som den valgte modellen. Tell hvor mange m du har i bredden og p i høyden på 10 x 10 cm. Har du færre m enn oppgitt strikkefasthet, strikker du løst og må bytte til ½ til 1 nr. tynnere pinner. Har du flere m enn oppgitt strikkefasthet, strikker du stramt og må bytte til ½ til 1 nr. tykkere pinner.

Vær oppmerksom på at oppskriftene kan variere. Det er ikke alltid at strikkefastheten i oppskriften er den samme som på banderolen. Strikkefastheten på banderolen er imidlertid alltid målt på glattstrikk. For å få riktig passform er det viktig at prøvelappen strikkes i samme mønster som modellen og at strikkefastheten overholdes. Da vil ønsket modell ikke bare se fin ut, men også passe!

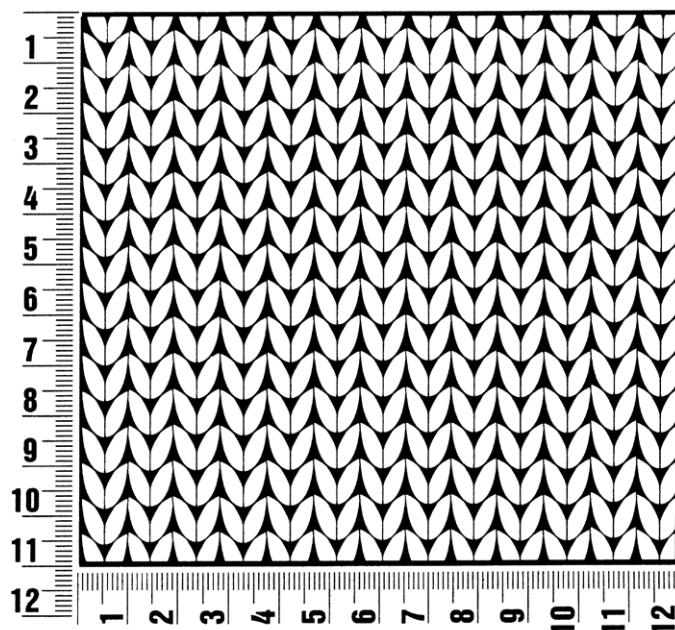

Fortkortelser

dbl = dobbel

dbst = dobbeltstav

frg = farge

fastm = fastmaske

flg. = følgende

kantm = kantmaske

kjedem = kjedemaske

LL = løpelengde

luftm = luftmaske

m = maske

nr. = nummer

omg = omgang

osv. = og så videre

p = pinne

r = rett

st = stav

vr = vrang

Kolofon

Utgiver: Lana Grossa GmbH, Gaimersheim, www.lana-grossa.com

Foto: Milan Soos, www.milansoos.com

Design: Rosemarie Krafthöfer

Instruksjoner og tegninger: Stephanie van der Linden