

CLASSICI No. 11

WOLLE - HANDSTRICK - MADE IN
FILATI

Modell 2

RAGLANPULLOVER



RAGLANPULLOVER

Størrelse 36-38, 40-42 og 44-46

Tallene vedrørende de større størrelsene er i parentes. Hvis bare et tall er gitt, gjelder dette for alle størrelser.

Materialer: Lana Grossa-kvalitet "Cool Wool Cashmere" (90 % ren ny ull, 10 % kashmir, løpelengde = ca. 160 m / 50 gr.): 450(500-550) gr. grøe (farge 16), strikkepinne nr. 4 og 5, rundpinne nr. 4, 40 cm.

Ribbestrikk: Str vekselvis 1 ret og 1 vrang

Grunnmønster, halvpatent, ujevnt maskeantall: Pinne 1 (rets): 1 kantm, * ta 1 m vrang løs av med kast, 1 ret, gjenta fra * og avslutt med at ta 1 m vrang løs av med kast, 1 kantm. Pinne 2 (vrs): 1 kantm, * str den løse m sammen rett med kastet, 1 vrang, gjenta fra * og avslutt med att str m og kastet rett sammen og 1 kantm. Gjenta p 1 og 2.

Retfstrikk: Str vekselvis 1 omg rette m og 1 omg vrang m.

Fellinger: I hø side: 1 kantm, 1 m grunnmønster, 1 dblott (= tag 1 m ret løs av, str de neste 2 m sammen rett og trekk den løst aftagne m over). I ve side: str 3 sammen rett, 1 m grunnmønster, 1 kantm.

Kjedekant: Str første m på alle pinner vridd rett og ta siste m vrang løs av med garnet foran m. Merknad: Alle kanter strikkes som kjedekant.

Strikkefasthet: 20 m og 46 p i grunnmønster på p nr. 5 = 10 x 10 cm.

Bakstykke: Legg opp 103(111-119) m på p nr. 4 og str 6 cm ribbestr, fordele m som følger i første tilbake-p (vrs): 1 kantm, * 1 r, 1 vr, gjenta fra * og avslutt speilvendt. Skift deretter til p nr. 5 og str videre i grunnmønster. Når arb måler 39 cm, fell av 2 m til raglan (strik "felling") i hver side. Gjenta disse fellinger i hver p 6 12(13-13) ganger og i hver p 4 0(1-3) ganger = 51 m. Når arb måler 55½(57½-59½) cm, lukk av de resterende m.

Forstykke: Legg opp 103(111-119) m på p nr. 4 og str 6 cm ribbestr, fordele m som følger i første tilbake-p (vrs): 1 kantm, * 1 r, 1 vr, gjenta fra * og avslutt speilvendt. Skift deretter til p nr. 5 og str videre i grunnmønster. Når arb måler 39 cm, fell av 2 m til raglan (strik "felling") i hver side. Gjenta disse fellinger 10(11-11) ganger i hver p 6 og 0(1-3) ganger i hver p 4. Når arb måler 50(52-54) cm, lukk av de midterste 21 m til halsringning og str hver side ferdig hver for seg. Lukk videre av i halskanten 5 m 2 ganger, 3 m 1 gang og 1 m 1 gang i annen hver p. Når arb måler 52½(54½-56½) cm, lukk av de resterende 3 m. Str andre siden speilvendt.

Ve erme: Legg opp 43(47-51) m på p nr. 4 og str 9½ cm ribbestr, begynn i første tilbake-p (vrs) med 1 kantm, * 1 r, 1 vr, gjenta fra * og avslutt speilvendt. Skift deretter til p nr. 5 og str videre i grunnmønster. Øke 1 m i hver side i p 15(13-11) og deretter 5 ganger i hver p 14 og 5 ganger i hver p 12 (7 ganger i hver p 12 og 5 ganger i hver p 10 - 13 ganger i hver p 10 og 1 gang i følgende p 8) = 65(73-81) m. Når erme måler 43½ cm, fell av 2 m (strik "felling") til raglan i hver side. Gjenta disse fellinger i hø side 12(13-13) ganger i hver p 6 og 0(1-3) ganger i hver p 4 og samtidig i ve side i hver p 6 10(11-11) ganger og 0(1-3) ganger i hver p 4. Når erme måler 57(59-61) cm, lukk av i ve side 4 m 1 gang, 2 m 5 ganger og 3 m 1 gang i annen hver p. Str hø erme speilvendt.

Montering: Legg delene ut etter riktige mål, fukt og la tørke. Sy raglansømmene. Sy raglansømmene bare i den halve kantmasken i sømmen. Plukk opp 102 m fra halsringningen med rundpinne nr. 4. Str 2 omg rettstr og lukk deretter av m. Sy erme og sidesømmene.

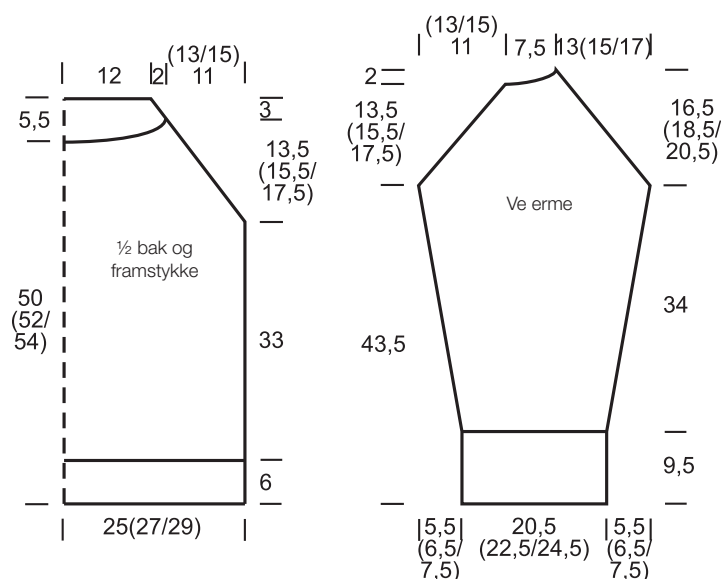

RAGLANPULLOVER

STRIKKEPRØVE

Lag alltid en strikke-/hekle-prøve for du går i gang med selve arbeidet. Prøven skal være ca. 12 ganger 12 cm, og laget i samme mønster som i oppskriften. Strekk prøven litt ut, legg den flat og regn ut med hjelp av et måleband hvor mange masker som trengs for å få 10 cm bredde, og hvor mange pinnepanger som kreves for 10 cm høyde. Hvis antall masker og pinner/panger er for få i forhold til oppskriften : arbeide fastere eller bruk tynnere pinner (½ til 1 Størrelse). Er antall masker og pinnepanger for mange: arbeide løsere eller bruk tykkere pinner.

Merknad: alle arbeider forskjellig. Det er derfor den oppgitte strikke-/heklefastheten ikke et krav, men snare-re en referanse. Likeledes er strikkefastheten oppgitt på garnets etikett beregnet på glattstrikk. For et perfekt resultat, bør du holde deg til det oppgitte mønsteret - slik att modellen ikke bare ser bra ut, men også passer!

FORKORTELSER

hø = høyre · **ve** = venstre · **str** = strikke · **m** = maske · **omg** = omgang · **p** = pinne · **r** = ret maske · **vr** = vrang maske · **kantm** = kantmaske · **patentm** = patentmaske · **otf** = overtrekkfelling · **dbltof** = dobbel overtrekkfelling · **glattstr** = glattstrikk · **rettstr** = rettstrikk/riller · **ribbestr** = ribbestrikk · **settp** = settpinner